



COMITATO REGIONALE EMILIA-ROMAGNA



Parma, 4 settembre 2023

Comunicato Regionale Numero 3 – Stagione Sportiva 2023-24

Attività Under 16 – Stagione Sportiva 2023-24

Alla chiusura del termine per le iscrizioni al Campionato Under 16 per la stagione sportiva 2023-24, nella regione Emilia-Romagna risultano iscritte 17 squadre:

Codice FIR	Denominazione
190039	IMOLA RUGBY ASD
190056	CUS FERRARA RUGBY ASD
190079	MODENA RUGBY 1965 SOC.COOP. SD
190080	ASD RUGBY LYONS
190101	RUGBY NOCETO FC SOC.COOP. S.D.
190926	ASD RIMINI RUGBY
285944	CESENA RUGBY 1970 F.C. SOC.COOP. SD
303242	RUGBY FORLI 1979 ASD
369453	RUGBY PARMA F.C.1931 SOC.COOP.S.D.
369566	RUGBY PIEVE 1971 A.S.D.
400008	HIGHLANDERS FORMIGINE RUGBY ASD
401605	RUGBY CARPI ASD
450022	PIACENZA RUGBY CLUB ASD
534008	RAVENNA RUGBY F.C. SSD ARL
643821	RUGBY COLORNO 1975 SRL SSD
680778	VALORUGBY EMILIA SSD ARL
772153	BOLOGNA RUGBY CLUB ASD

ITALIANA
RUGBY
COMITATO REGIONALE EMILIA-ROMAGNA

c/o Cittadella del Rugby
Via San Leonardo, 110/a
Casella Postale 21610134
43122 Parma
www.emiliaromagnarugby.it

T +39 0521 289117
F +39 0521 503431
cremiliaromagna@federugby.it



COMITATO REGIONALE EMILIA-ROMAGNA



Campionato Under 16 – Organizzazione delle attività

Il Campionato Under 16 per la stagione 2023-24 è suddiviso per livelli di competenza:

- Campionato Interregionale 1
- Campionato Interregionale 2
- Campionato Regionale

Il Campionato Interregionale 1 consiste nel livello di più alta competizione per la categoria Under 16. Il Campionato Interregionale 1 prevede la partecipazione di 8 squadre provenienti da diverse regioni secondo un'area di competenza che deve essere identificata da parte della Federazione. La qualificazione a tale campionato avviene su base proporzionale tra il numero di squadre della categoria appartenenti iscritte per ogni regione e il numero totale di squadre partecipanti al girone.

Il Campionato Interregionale 2 consiste nel livello intermedio di competizione tra il livello regionale e il livello Interregionale 1. Il Campionato Interregionale 2 prevede la partecipazione di 8 squadre provenienti da diverse regioni e provenienti da Emilia-Romagna, Marche, Toscana, Umbria. La qualificazione a tale campionato avviene su base proporzionale tra il numero di squadre della categoria appartenenti iscritte per ogni regione e il numero totale di squadre partecipanti al girone.

Il Campionato Regionale racchiude, secondo la formula più consona, la partecipazione di tutte le squadre della regione che non risultano qualificate per i livelli interregionali.

Tutti i campionati (Interregionale 1, Interregionale 2, Regionale) avranno inizio al termine della fase barrage, quindi a partire da domenica 12 novembre 2023.

Per identificare le squadre partecipanti al Campionato Interregionale 1 e al Campionato Interregionale 2, le formazioni che hanno fatto richiesta di partecipare ai barrage qualificazione saranno inserite in una fase iniziale di Barrage qualificazione che ha il fine di generare una graduatoria generale per la regione Emilia-Romagna. Le squadre restanti parteciperanno a una fase di pre-campionato.

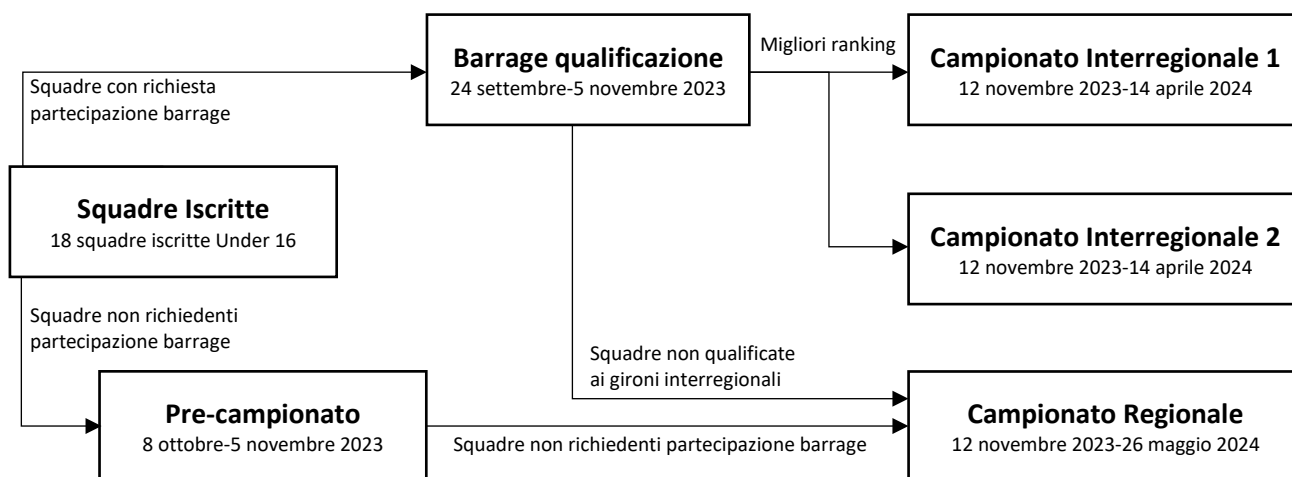



COMITATO REGIONALE EMILIA-ROMAGNA



Barrage qualificazione Under 16

Tra le squadre iscritte dell'Emilia-Romagna, 11 società hanno fatto richiesta di qualificazione ai Campionati Interregionali, saranno coinvolte in una prima fase di Barrage Qualificazione per determinare la classifica di qualificazione ai Gironi Interregionali. I barrage di qualificazione determineranno una unica classifica di priorità di chiamata valida sia per la Fascia Interregionale 1, sia per la Fascia Interregionale 2.

Squadre partecipanti ai barrage di qualificazione:

Codice FIR	Denominazione
190039	IMOLA RUGBY ASD
190079	MODENA RUGBY 1965 SOC.COOP. SD
190080	ASD RUGBY LYONS
190101	RUGBY NOCETO FC SOC.COOP. S.D.
369453	RUGBY PARMA F.C.1931 SOC.COOP.S.D.
400008	HIGHLANDERS FORMIGINE RUGBY ASD
401605	RUGBY CARPI ASD
450022	PIACENZA RUGBY CLUB ASD
643821	RUGBY COLORNO 1975 SRL SSD
680778	VALORUGBY EMILIA SSD ARL
772153	BOLOGNA RUGBY CLUB ASD

I Barrage di qualificazione sono suddivisi in due fasi:

- Barrage – Fase a gironi;
- Barrage – Fase di spareggio.

La prima fase a gironi determina la graduatoria della Fase di spareggio senza però impedire alle squadre con classifica peggiore di raggiungere le prime posizioni nel ranking.

Barrage – Fase a gironi

La fase a gironi dei barrage qualificazione si svolgerà tra il 24 settembre 2023 e l'8 ottobre 2023.

Le squadre saranno suddivise in 3 gironi:

- 2 gironi da 4 squadre ciascuno: partite di sola andata con 2 squadre che disputeranno 2 incontri in casa e 1 incontro in trasferta e 2 squadre che disputeranno 2 incontri in trasferta e 1 in casa;
- 1 girone da 3 squadre: partite di sola andata con le squadre che disputeranno un incontro in casa e un incontro in trasferta.

In merito alla creazione degli abbinamenti nei giorni di qualificazione, non potendo basarsi su una classifica di ranking derivante dalla stagione sportiva 2022-23, la composizione dei gironi avverrà per sorteggio. Il sorteggio sarà effettuato pubblicamente, durante la riunione con i rappresentanti dei Club dell'Emilia-Romagna, nella mattina di sabato 9 settembre 2023.



COMITATO REGIONALE EMILIA-ROMAGNA



L'estrazione seguirà il seguente ordine:

Sequenza estrazione	Codice	Girone	Dettaglio
1° estrazione	E1	Girone A	2 partite in casa, 1 partita in trasferta
2° estrazione	E2	Girone A	2 partite in casa, 1 partita in trasferta
3° estrazione	E3	Girone A	1 partita in casa, 2 partite in trasferta
4° estrazione	E4	Girone A	1 partita in casa, 2 partite in trasferta
5° estrazione	E5	Girone B	2 partite in casa, 1 partita in trasferta
6° estrazione	E6	Girone B	2 partite in casa, 1 partita in trasferta
7° estrazione	E7	Girone B	1 partita in casa, 2 partite in trasferta
8° estrazione	E8	Girone B	1 partita in casa, 2 partite in trasferta
9° estrazione	E9	Girone C	-
10° estrazione	E10	Girone C	-
11° estrazione	E11	Girone C	-

La composizione dei gironi seguirà quindi il seguente schema:

Girone A	Calendario
E1	Domenica 24 settembre 2023:
E2	E1 vs E3
E3	E2 vs E4
E4	Domenica 1° ottobre 2023:
	E1 vs E2
	E3 vs E4
	Domenica 8 ottobre 2023:
	E2 vs E3
	E4 vs E1

Girone B	Calendario
E5	Domenica 24 settembre 2023:
E6	E5 vs E7
E7	E6 vs E8
E8	Domenica 1° ottobre 2023:
	E5 vs E6
	E7 vs E8
	Domenica 8 ottobre 2023:
	E6 vs E7
	E8 vs E5

ITALIANA
RUGBY

COMITATO REGIONALE EMILIA-ROMAGNA

c/o Cittadella del Rugby
Via San Leonardo, 110/a
Casella Postale 21610134
43122 Parma
www.emiliaromagnarugby.it

T +39 0521 289117
F +39 0521 503431
cremiliaromagna@federugby.it



COMITATO REGIONALE EMILIA-ROMAGNA



Girone C	Calendario
E9	Domenica 24 settembre 2023:
E10	E9 vs E10
E11	E11 riposo
	Domenica 1° ottobre 2023:
	E10 vs E11
	E9 riposo
	Domenica 8 ottobre 2023:
	E11 vs E9
	E10 riposo

L'ordine delle partite e degli incroci delle stesse è soggetto a variazioni in relazione alle disponibilità degli impianti sportivi.

Al termine della Fase a Gironi dei Barrage qualificazione si otterranno 3 classifiche separate per ciascun girone che determineranno le seguenti posizioni:

Girone A	Girone B	Girone C
1A – 1° classificata Girone A	1B – 1° classificata Girone B	1C – 1° classificata Girone C
2A – 2° classificata Girone A	2B – 2° classificata Girone B	
3A – 3° classificata Girone A	3B – 3° classificata Girone B	2C – 2° classificata Girone C
4A – 4° classificata Girone A	4B – 4° classificata Girone B	3C – 3° classificata Girone C

Barrage – Fase di spareggio

La fase di spareggio consiste in 4 turni di scontri diretti in partite secche giocate in casa della squadra con miglior coefficiente. Il calcolo del coefficiente è effettuato sulla base degli incontri disputati e della classifica della Fase a Gironi.

Ottavi di finale: disputati su gara unica in casa della squadra con miglior ranking, domenica 15 ottobre 2023.

- Ottavo 1: 2° classificata Girone C vs 4° classificata Girone B
- Ottavo 2: 3° classificata Girone A vs 3° classificata Girone C
- Ottavo 3: 3° classificata Girone B vs 4° classificata Girone A
- Riposano: 1° classificata Girone A, 2° classificata Girone A, 1° classificata Girone B, 2° classificata Girone B, 1° classificata Girone C

Quarti di finale: disputati su gara unica in casa della squadra con miglior ranking, domenica 22 ottobre 2023.

- Quarto 1: vincente Ottavo 1 vs 1° classificata Girone A



COMITATO REGIONALE EMILIA-ROMAGNA



- Quarto 2: vincente Ottavo 2 vs 1° classificata Girone B
- Quarto 3: vincente Ottavo 3 vs 1° classificata Girone C
- Quarto 4: 2° classificata Girone B vs 2° classificata Girone A
- Riposano: perdente Ottavo 1, perdente Ottavo 2, perdente Ottavo 3

Semifinali: disputate su gara unica in casa della squadra con miglior ranking, domenica 29 ottobre 2023.

- Semifinale 1: vincente Quarto 1 vs vincente Quarto 2
- Semifinale 2: vincente Quarto 3 vs vincente Quarto 4
- Semifinale 3: perdente Quarto 1 vs perdente Quarto 2
- Semifinale 4: perdente Quarto 3 vs perdente Quarto 4
- Semifinale 5: perdente Ottavo 1 vs perdente Ottavo 2
- Riposa: perdente Ottavo 3

Finali: disputate su gara unica in casa della squadra con miglior ranking, domenica 5 novembre 2023.

- Finale 1°/2°: vincente Semifinale 1 vs vincente Semifinale 2
- Finale 3°/4°: perdente Semifinale 1 vs perdente Semifinale 2
- Finale 5°/6°: vincente Semifinale 3 vs vincente Semifinale 4
- Finale 7°/8°: perdente Semifinale 3 vs perdente Semifinale 4
- Finale 9°/10°: perdente Ottavo 3 vs vincente Semifinale 5
- 11° classificata: perdente Semifinale 5

Graduatoria finale di qualificazione

1. Vincente Finale 1°/2°
2. Perdente Finale 1°/2°
3. Vincente Finale 3°/4°
4. Perdente Finale 3°/4°
5. Vincente Finale 5°/6°
6. Perdente Finale 5°/6°
7. Vincente Finale 7°/8°
8. Perdente Finale 7°/8°
9. Vincente Finale 9°/10°
10. Perdente Finale 9°/10°
11. Perdente Semifinale 5



COMITATO REGIONALE EMILIA-ROMAGNA



Schema grafico esplicativo della fase di spareggio

Le linee tratteggiate indicano il percorso delle squadre perdenti, mentre le linee continue indicano il percorso delle squadre vincenti.

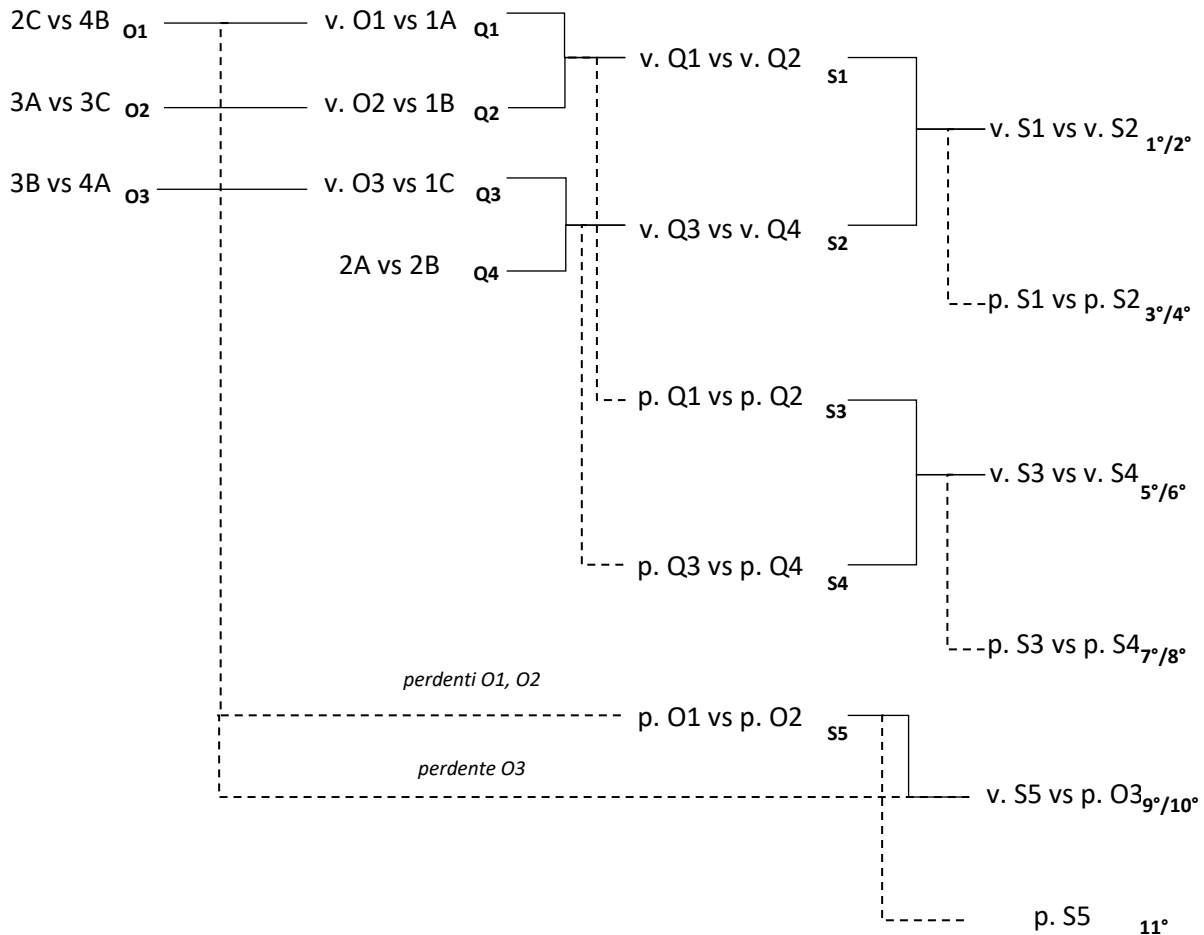

Criterio di accesso alle Fasi Interregionali

Il numero di squadre provenienti dalla regione Emilia-Romagna che avranno accesso alle Fasi Interregionali sarà comunicato dall'Ufficio Tecnico Federale sulla base delle squadre che effettivamente prenderanno parte alle prime fasi del Campionato. Tale parametro sarà prontamente comunicato ai Club coinvolti. Al termine della Fase Barrage si procederà per chiamata diretta procedendo, in ordine di graduatoria, con la prima chiamata fino all'esaurimento dei posti a disposizione per la Fascia Interregionale 1 e proseguendo per la Fascia Interregionale 2. Una formazione che, avendone diritto, rinuncerà alla partecipazione alla Fascia Interregionale 1 avrà quindi diritto alla chiamata per la Fascia Interregionale 2.



COMITATO REGIONALE EMILIA-ROMAGNA



Fase Pre-campionato

Tra le squadre iscritte al Campionato Regionale Under 16, 7 squadre non hanno manifestato l'intenzione di partecipare ai barrage qualificazione e saranno quindi inserite in una competizione di Pre-campionato senza scopo di classifica. Tale competizione si svolgerà tra domenica 8 ottobre 2023 e domenica 5 novembre 2023.

Codice FIR	Denominazione
190056	CUS FERRARA RUGBY ASD
190926	ASD RIMINI RUGBY
285944	CESENA RUGBY 1970 F.C. SOC.COOP. SD
303242	RUGBY FORLI 1979 ASD
369566	RUGBY PIEVE 1971 A.S.D.
534008	RAVENNA RUGBY F.C. SSD ARL

Le squadre andranno a comporre un unico girone di qualificazione pre-campionato con formula all'italiana e partite di sola andata.



COMITATO REGIONALE EMILIA-ROMAGNA



Campionato Interregionale 1

Il Campionato Interregionale 1 consiste nel livello di più alta competizione per la categoria Under 16. Il Campionato Interregionale 1 prevede la partecipazione di 8 squadre provenienti da diverse regioni secondo un'area di competenza che deve essere identificata da parte della Federazione. La qualificazione a tale campionato avviene su base proporzionale tra il numero di squadre della categoria appartenenti iscritte per ogni regione e il numero totale di squadre partecipanti al girone.

Il Campionato Interregionale 1 avrà inizio domenica 12 novembre 2023 e terminerà domenica 14 aprile 2024. Sono previste fasi finali per le prime due classificate del Campionato Interregionale 1. Sarà proposta attività aggiuntiva per le squadre non coinvolte nella fase finale.

Campionato Interregionale 2

Il Campionato Interregionale 2 consiste nel livello intermedio di competizione tra il livello regionale e il livello Interregionale 1. Il Campionato Interregionale 2 prevede la partecipazione di 8 squadre provenienti da diverse regioni e provenienti da Emilia-Romagna, Marche, Toscana, Umbria. La qualificazione a tale campionato avviene su base proporzionale tra il numero di squadre della categoria appartenenti iscritte per ogni regione e il numero totale di squadre partecipanti al girone.

Il Campionato Interregionale 2 avrà inizio domenica 12 novembre 2023 e terminerà domenica 14 aprile 2024. Non essendo previste fasi finali, sarà proposta attività aggiuntiva al termine del campionato.

Campionato Regionale

Il Campionato Regionale racchiude la partecipazione di tutte le squadre della regione che non risultano qualificate per i livelli interregionali.

La formula sarà stabilita conseguentemente alla comunicazione dei numeri delle squadre che avranno accesso alla Fascia Interregionale 1 e Interregionale 2 e conseguentemente in base al calcolo delle squadre rientranti nel Campionato Regionale.

Il Campionato Regionale avrà inizio domenica 19 novembre e terminerà entro domenica 26 maggio 2024. Non sono previste fasi finali.



COMITATO REGIONALE EMILIA-ROMAGNA



Ranking finale 2023-24

Per la determinazione dei gironi riguardanti la stagione 2024-25, qualsiasi siano le regolamentazioni federali in merito, qualora fosse necessaria una suddivisione regionale interna le squadre partecipanti al Campionato Regionale Under 16 dell'Emilia-Romagna saranno ordinate secondo il seguente ranking:

1. Squadre partecipanti al Campionato Interregionale Fascia 1, secondo loro classificazione / coefficiente
2. Squadre partecipanti al Campionato Interregionale Fascia 2, secondo loro classificazione / coefficiente
3. Squadre partecipanti al Campionato Regionale, secondo loro classificazione / coefficiente

Nota finale

Tutte le formule sono soggette a variazione qualora, prima della partenza delle fasi o dei campionati, il numero di squadre si riducesse in conseguenza del ritiro di una o più formazioni.

ITALIANA
RUGBY
COMITATO REGIONALE EMILIA-ROMAGNA

c/o Cittadella del Rugby
Via San Leonardo, 110/a
Casella Postale 21610134
43122 Parma
www.emiliaromagnarugby.it

T +39 0521 289117
F +39 0521 503431
cremiliaromagna@federugby.it